

화학사고예방관리계획서 이행평가 매뉴얼

National Institute of Chemical Safety



책임운영기관
환경부
화학물질안전원

Contents

Part 01 사업장 내부 활동

| | |
|-----------------------|----|
| 가. 화학사고예방관리계획서의 이해도 | 06 |
| 나. 화학사고 예방 활동의 적절성 | 15 |
| 다. 화학사고 대비 활동의 적절성 | 19 |
| 라. 화학사고 내부비상대응계획의 작동성 | 23 |

Part 02 사업장 외부 활동

| | |
|-----------------------|----|
| 마. 화학사고 외부비상대응계획의 실효성 | 32 |
|-----------------------|----|

화학사고예방관리계획서 이행평가 항목

| 구분 | 항목 | 연번 | 세부항목 | 점검 방법 |
|--------------|-----------------------|---------------------|---|-------------|
| 1. 사업장 내부 활동 | 가. 화학사고 예방관리계획서의 이해도 | ① | 사업주(공장장)의 화학사고예방관리계획에 대한 이해도 | 면담 |
| | | ② | 유해화학물질 취급자, 안전환경담당자, 방재요원 등의 화학사고예방관리계획에 대한 이해도 | |
| | 나. 화학사고 예방 활동의 적절성 | ① | 화학사고예방관리계획 자체점검 실시 및 결과 활용 | 기록검토 및 현장확인 |
| | | ② | 기본정보, 시설정보 등의 변경사항 기록·보관 및 화학사고예방관리계획서 반영 | |
| | | ③ | 고정식 유해감지시설, 경보시설 등의 점검 및 검·교정 등 유지관리 | |
| | | ④ | 안전관리계획 운영 및 사고위험도 감소를 위한 안전성 추가 개선 계획 실행 | |
| | 다. 화학사고 대비 활동의 적절성 | ① | 화학사고 대비 교육·훈련 연간 계획 수립, 결과 보고 및 사후 관리 | 기록검토 및 현장확인 |
| | | ② | 확산방지설비 및 방재장비·물품의 유효성 | |
| | | ③ | 사업장 내부 여건 변화에 따른 공공수용체, 환경수용체 등 주변 환경 변화 여부 확인 | |
| | | ④ | 운전책임자 및 작업자, 피해 우려 인원 등의 현황 관리 | |
| | 라. 화학사고 내부비상대응계획의 작동성 | ① | 대표 공정별 응급조치계획의 작동성 | 기록검토 및 현장확인 |
| | | ② | 비상연락체계 및 비상대응조직의 적절성 및 현행화 | |
| ③ | | 사업장 내부 비상대피 계획의 적절성 | | |
| ④ | | 화학사고 사후조치 계획의 적절성 | | |
| 2. 사업장 외부 활동 | 마. 화학사고 외부비상대응계획의 실효성 | ① | 비상시 대외소통 계획의 작동성 | 기록검토 |
| | | ② | 평상시 지역사회와의 소통을 위한 주민간담회, 협의체 등의 운영(참여) 및 활동 | |
| | | ③ | 지역비상대응기관, 인근 사업장과의 공조체계 운영 및 비상연락망 현행화 | |
| | | ④ | 인근 사업장 및 지역주민 보호·대피 계획의 적절성 | |
| | | ⑤ | 지역사회 고지 등 지역사회 정보 제공의 적극적 이행 및 실시여부 기록·보관 | |

화학사고예방관리계획서
이행평가 매뉴얼

National Institute of Chemical Safety

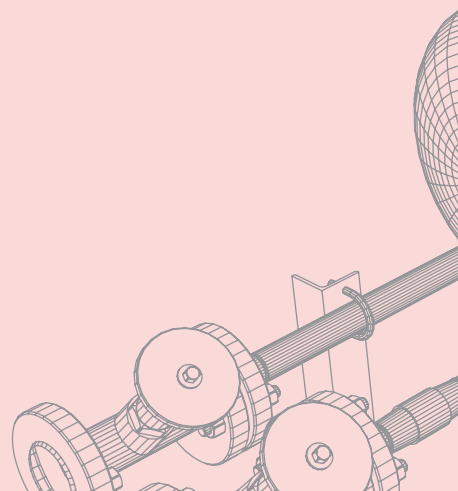

Part 01

사업장 내부 활동

- 가. 화학사고예방관리계획서의 이해도
- 나. 화학사고 예방 활동의 적절성
- 다. 화학사고 대비 활동의 적절성
- 라. 화학사고 내부비상대응계획의 작동성

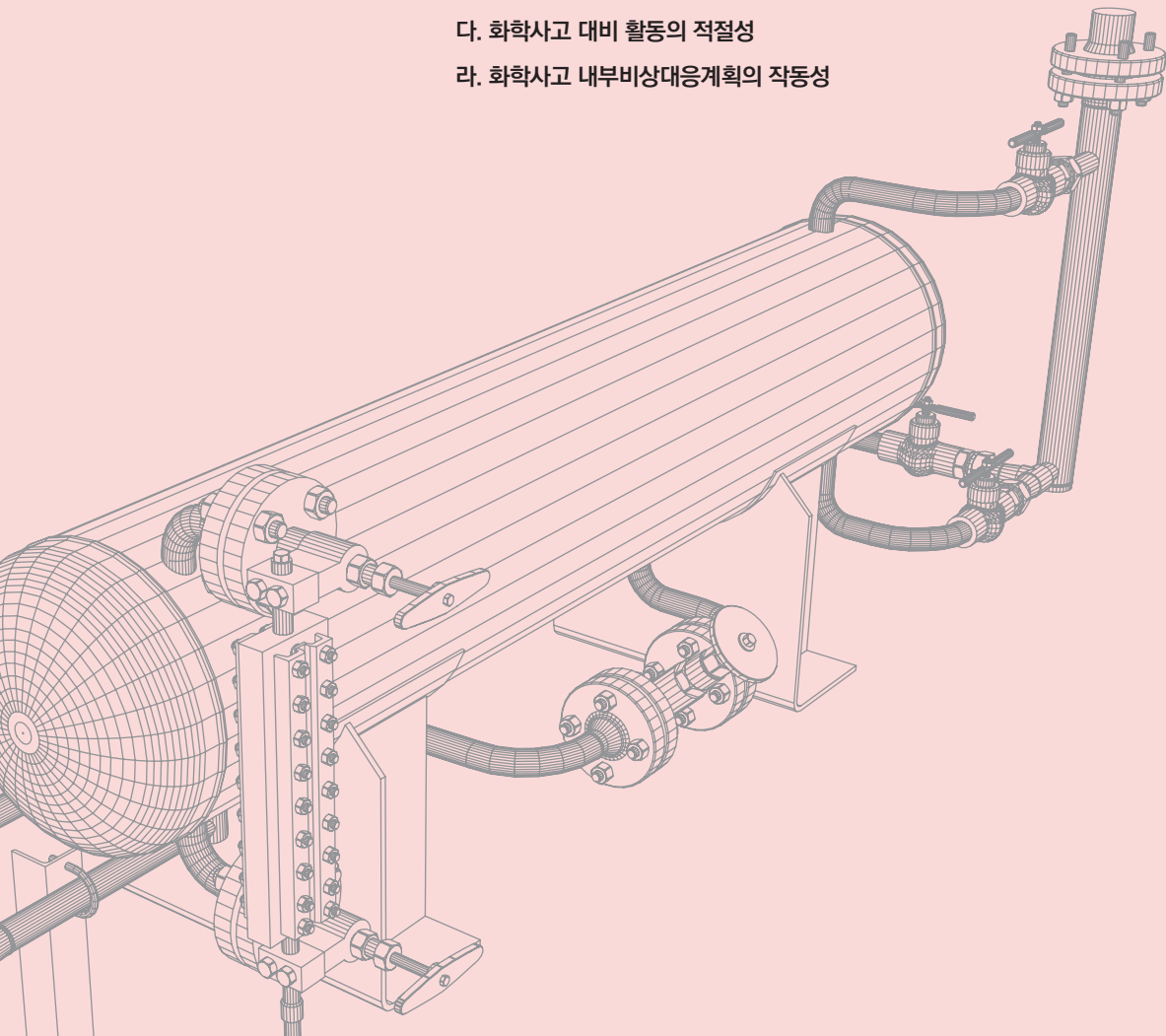

면담

가. 화학사고예방관리계획서의 이해도

① 사업주(공장장)의 화학사고예방관리계획에 대한 이해도

| | | | |
|------|--|-------------------------------|-------------------------------|
| 평가방향 | ● 사업주(공장장)의 화학사고예방관리계획에 대한 중요성 인식 | | |
| 점검방법 | <input checked="" type="checkbox"/> 면담 | <input type="checkbox"/> 기록검토 | <input type="checkbox"/> 현장확인 |

| 평가내용 | 점검항목 | 평가결과 |
|------------------------------------|--|--|
| 1) 화학사고예방관리 계획의 중요성 인식 및 충실한 운영 여부 | 1-1) 화학사고예방관리계획의 중요성은 무엇이라고 생각하십니까? | <input type="checkbox"/> 적정 <input type="checkbox"/> 미흡 |
| | 1-2) 회사의 기업경영에 있어 환경안전의 중요성은 어느 정도입니까? | |
| | 1-3) 안전관리계획(비전, 전략, 목표, 추진계획)은 어떤 관점에 중점을 두고 수립하셨습니까? | |
| | 1-4) 사업장의 안전문화 조성(정착)을 위해 중점적으로 추진하는 사항은 무엇이며 그 이유는 무엇입니까? | |
| | 1-5) 화학사고 예방을 위하여 기업에서 중점적으로 추진하고 있는 정책(사안)은 어떤 것이 있습니까? | |
| | 1-6) 환경안전 예산의 비율은 어느 정도이며 어떤 사항에 중점 지원하고 있습니까? | |
| | 1-7) 지역사회와의 정보공유 및 교류는 어떻게 진행하고 있습니까? | |
| | 1-8) 화학사고예방관리계획의 안전관리계획/자체점검 등에 대한 사항은 직접 보고를 받고 업무 지시를 하고 있습니까? | |
| | 1-9) 사업장 내 화학안전 업무를 전담조직(인력)이 충분하다고 생각하십니까? | |

참고사항

- 1) 안전관리운영계획 (4-가-1) 참조
- 2) 교육·훈련계획 (4-가-3) 참조
- 3) 내부비상대응계획 (5) 참조
- 4) 외부비상대응계획 (6) 참조

② 유해화학물질 취급자, 안전환경담당자, 방재요원 등의 화학사고예방관리계획에 대한 이해도

② - 1. 부서장(운전책임자)

| | | | |
|------|--|-------------------------------|-------------------------------|
| 평가방향 | ● 화학사고예방관리계획 성실한 이행, 주기적 점검 및 환류 충실도 | | |
| 점검방법 | <input checked="" type="checkbox"/> 면담 | <input type="checkbox"/> 기록검토 | <input type="checkbox"/> 현장확인 |

| 평가내용 | 점검항목 | 평가결과 |
|-----------------------------|---|--|
| 1) 화학사고예방관리 계획의 충실한 이행 및 관리 | 1-1) 화학사고예방관리계획의 중요성은 무엇이라고 생각합니까? | <input type="checkbox"/> 적정 <input type="checkbox"/> 미흡 |
| | 1-2) 화학사고예방관리계획을 성실히 이행하고 있습니까? | |
| | 1-3) 교육·훈련 계획 수립 시 중점 추진사항은 무엇입니까? | |
| | 1-4) 교육·훈련 계획대비 이행에 대한 자체점검 체계가 마련되어 있습니까? | |
| | 1-5) 교육·훈련 결과에 대한 환류(교육계획 평가, 사후관리 등)는 어떻게 이뤄지고 있습니까? | |
| | 1-6) 최근 실시한 교육·훈련 결과에 대한 직원들의 만족도는 각각 어떻게 됩니까? 그 이유는 무엇입니까? | |
| | 1-7) 화학사고 발생 시, 본인의 역할 및 임무에 대해 알고 있습니까? | |
| | 1-8) 최근 진행된 자체점검 결과는 무엇이며 사후관리는 어떻게 이뤄졌습니까? | |
| | 1-9) 사업장 안전문화 정착·활성화를 위한 중점 추진 사항은 무엇입니까? | |
| | 1-10) 안전문화 활성화를 위한 직원 참여(인센티브) 방안이 있습니까? | |
| | 1-11) 사업장 안전문화 활성화를 통한 대표적인 성과가 무엇입니까? | |

| [운전책임자] | | |
|-------------------------|---|--|
| 1) 해당 공정의 비상운전 절차 인식 여부 | 1-1) 해당 공정의 비상상황 발생 시 가동 중지 절차를 잘 알고 있습니까? | <input type="checkbox"/> 적정 <input type="checkbox"/> 미흡 |
| | 1-2) 비상상황 발생 시 작업자, 협력업체 작업자 등의 인원파악을 위한 방법이 마련되어 있습니까? | |

| | |
|------|---|
| 참고사항 | 1) 안전관리운영계획 (4-가-1) 참조 2) 교육·훈련계획 (4-가-3) 참조 3) 자체점검계획 (4-가-4) 참조 |
|------|---|

② 유해화학물질 취급자, 안전환경담당자, 방재요원 등의 화학사고예방관리계획에 대한 이해도

② - 2. 취급자

| | | | |
|------|--|-------------------------------|-------------------------------|
| 평가방향 | <ul style="list-style-type: none"> ● 화학사고예방관리계획 중요성 인식 ● 교육·훈련 등을 통한 사고대응 역량 강화 수준 ● 안전문화 활성화를 위한 직원참여 수준 | | |
| 점검방법 | <input checked="" type="checkbox"/> 면담 | <input type="checkbox"/> 기록검토 | <input type="checkbox"/> 현장확인 |

| 평가내용 | 점검항목 | 평가결과 |
|------------------------------|--|--|
| 1) 화학사고예방관리계획에 대한 중요성 인지 여부 | 1) 화학사고예방관리계획의 어떤 부분이 중요하다고 생각합니까? | <input type="checkbox"/> 적정 <input type="checkbox"/> 미흡 |
| 2) 화학사고 예방을 위한 교육·훈련 충실도 | 2-1) 화학사고 예방을 위한 교육은 어디서 어떻게 받고 있습니까? | |
| | 2-2) 최근 이수한 화학사고 분야 교육·훈련은 어떤 것이며 업무에 어느 정도 도움이 된다고 생각합니까? | |
| | 2-3) 취급하는 화학물질의 유해·위험성 등에 대한 교육을 받고 있습니까? | |
| | 2-4) 교육·훈련 프로그램은 직원 수요조사를 통해 적절히 잘 이루어지고 있습니까? | |
| | 2-5) 사업장의 교육훈련 지원 수준(상, 중, 하)은 어느 정도라고 생각하십니까? | |
| 3) 대표 사고시나리오 및 응급조치 계획 숙지 여부 | 3-1) 취급공정의 비상상황 시 운전 절차를 알고 있습니까? | |
| | 3-2) 비상상황 시 신속한 보고가 이뤄질 수 있는 시스템이 있습니까? | |
| | 3-3) 사고 발생 시 초기에 실시해야 하는 대처 방법 등 관련 업무는 무엇입니까? | |
| | 3-4) 본인의 임무 및 역할에 대해 알고 있습니까? | |
| | 3-5) 해당 부서에서 취급하는 물질의 가장 대표적인 사고시나리오는 무엇이며 영향범위를 알고 있습니까? | |
| | 3-6) 취급하는 화학물질의 특성(인화점, ERPG-2, 독성 등), 위험성을 알고 있습니까? | |

| 평가내용 | 점검항목 | 평가결과 |
|---|--|--|
| 3) 대표 사고시나리오 및 응급조치 계획 숙지 여부 | 3-7) 대표 사고시나리오(취급물질)에 대한 대응절차와 방재요령은 무엇입니까? | |
| | 3-8) 화학사고 유형·규모별 대응방법과 주·야간별 대응방법의 차이점을 알고 있습니까? | |
| | 3-9) 해당 공정에서의 사고시나리오를 숙지하고 있습니까? | |
| | 3-10) 우수로 등 외부 확산을 방지하기 위한 대응절차에 대해 알고 있습니까? | |
| | 3-11) 대피체계, 집결지, 대피장소 등을 알고 계십니까? | |
| | 3-12) 사고 발생 시 유관기관에 어떤 자료를 어떻게 보내야 하는지 알고 계십니까? | |
| 4) 보유 방재장비 및 개인보호구 활용·관리 수준 | 4-1) 해당 부서에서 보유 중인 방재장비(긴급세척시설, 중화제 포함)의 목록 및 수량, 위치를 알고 있습니까? | <input type="checkbox"/> 적정 <input type="checkbox"/> 미흡 |
| | 4-2) 취급공정의 상황별 방재장비 사용방법 및 개인보호구 사용방법을 알고 있습니까? | |
| | 4-3) 보호장구 점검 및 교체주기 등을 알고 있습니까? | |
| | 4-4) 가스감지기, 누액감지기 등 고정식 유해감지시설 작동방법 및 작동범위를 알고 있습니까? | |
| 5) 화학사고 발생 시 경보내용·내부 전파 및 신고 방법 인지 여부 | 5-1) 화학사고 발생 시 경보내용을 알고 있습니까? | |
| | 5-2) 화학사고 발생 시(야간 및 공휴일 등의 취약시간대) 내부 전파 및 신고 방법을 알고 있습니까? | |
| 6) 안전문화 구축 및 정착을 위한 사업장 직원 참여 활동 수준 | 6) 사업장 내 안전문화 구축 및 정착을 위한 추진업무 중 본인이 참여하고 있는 것이 있습니까? | |

참고사항

- 1) 안전관리운영계획 (4-가-1) 참조
- 2) 교육·훈련계획 (4-가-3) 참조
- 3) 내부비상대응계획 (5) 참조
- 4) 외부비상대응계획 (6) 참조

② 유해화학물질 취급자, 안전환경담당자, 방재요원 등의 화학사고예방관리계획에 대한 이해도

② - 3. 방재요원

| | | | |
|------|--|-------------------------------|-------------------------------|
| 평가방향 | <ul style="list-style-type: none"> ● 화학사고예방관리계획 중요성 인식 ● 교육·훈련 등을 통한 사고대응 역량 강화 수준 ● 안전문화 활성화를 위한 직원참여 수준 | | |
| 점검방법 | <input checked="" type="checkbox"/> 면담 | <input type="checkbox"/> 기록검토 | <input type="checkbox"/> 현장확인 |

| 평가내용 | 점검항목 | 평가결과 |
|------------------------------|--|--|
| 1) 화학사고예방관리 계획에 대한 중요성 인지 여부 | 1) 화학사고예방관리계획의 어떤 부분이 중요하다고 생각합니까? | <input type="checkbox"/> 적정 <input type="checkbox"/> 미흡 |
| 2) 화학사고 예방을 위한 교육·훈련 충실도 | 2-1) 화학사고 예방을 위한 교육은 어디서 어떻게 받고 있습니까? | |
| | 2-2) 최근 이수한 화학사고 분야 교육·훈련은 어떤 것이며 업무에 어느 정도 도움이 된다고 생각합니까? | |
| | 2-3) 취급하는 화학물질의 유해·위험성 등에 대한 교육을 받고 있습니까? | |
| | 2-4) 화재·폭발 및 유·누출 사고 훈련은 어떻게 실시하고 있습니까? | |
| | 2-5) 대표 사고시나리오에 따른 응급조치계획을 활용한 교육·훈련을 실시하고 있습니까? | |
| | 2-6) 교육·훈련 프로그램은 직원 수요조사를 통해 적절히 잘 이루어지고 있습니까? | |
| | 2-7) 사업장의 교육훈련 지원 수준(상, 중, 하)은 어느 정도라고 생각하십니까? | |
| 3) 대표 사고시나리오 및 응급조치 계획 숙지 여부 | 3-1) 누출을 초기에 차단하기 위한 봉쇄 장비의 위치 및 활용방법을 알고 있습니까? | |
| | 3-2) 확산 차단 설비의 사용 방법 및 작동절차를 알고 있습니까? | |
| | 3-3) 화학사고 발생 유형(형태)은 무엇이고, 사고가 발생할 가능성이 큰 시간대는 언제인지 알고 있습니까? | |

| 평가내용 | 점검항목 | 평가결과 |
|---|--|--|
| 3) 대표 사고시나리오 및 응급조치 계획 숙지 여부 | 3-4) 화학사고 유형·규모별 대응방법과 주·야간별 대응방법의 차이점을 알고 있습니까? | |
| | 3-5) 우수로 등 외부 확산을 방지하기 위한 대응절차에 대해 알고 있습니까? | |
| | 3-6) 비상대응 조직원의 임무 및 역할에 대해 알고 있습니까? | |
| | 3-7) 유·누출사고와 화재·폭발사고 시 초동대응방법의 차이점에 대해 알고 있습니까? | |
| 4) 보유 방재장비 및 개인보호구 활용·관리 수준 | 4-1) 사고 발생 시 착용해야 하는 적절한 보호장구 종류와 착용법을 숙지하고 있습니까? | <input type="checkbox"/> 적정 <input type="checkbox"/> 미흡 |
| | 4-2) 보유중인 양압식 공기호흡기 및 화학보호복의 착용방법을 알고 있습니까? | |
| | 4-3) 개인보호구의 유지관리를 어떻게 하고 있습니까? | |
| | 4-4) 안전장치 및 방재시설의 점검 요령에 대해 알고 있습니까? | |
| 5) 화학사고 발생 시 경보내용·내부 전파 및 신고 방법 인지 여부 | 5-1) 화학사고 발생 시 경보내용을 알고 있습니까? | |
| | 5-2) 화학사고 발생 시(야간 및 공휴일 등의 취약시간대) 내부 전파 및 신고 방법을 알고 있습니까? | |
| 6) 안전문화 구축 및 정착을 위한 사업장 직원 참여 활동 수준 | 6) 사업장 내 안전문화 구축 및 정착을 위한 추진업무 중 본인이 참여하고 있는 것이 있습니까? | |

참고사항

- 1) 안전관리운영계획 (4-가-1) 참조
- 2) 교육·훈련계획 (4-가-3) 참조
- 3) 내부비상대응계획 (5) 참조
- 4) 외부비상대응계획 (6) 참조

② 유해화학물질 취급자, 안전환경담당자, 방재요원 등의 화학사고예방관리계획에 대한 이해도

② - 4. 안전환경담당자

| | | | |
|------|--|-------------------------------|-------------------------------|
| 평가방향 | <ul style="list-style-type: none"> ● 화학사고예방관리계획 중요성 인식 ● 교육·훈련 등을 통한 사고대응 역량 강화 수준 ● 안전문화 활성화를 위한 직원참여 수준 | | |
| 점검방법 | <input checked="" type="checkbox"/> 면담 | <input type="checkbox"/> 기록검토 | <input type="checkbox"/> 현장확인 |

| 평가내용 | 점검항목 | 평가결과 |
|---------------------------------|--|--|
| 1) 화학사고예방관리 계획에 대한 중요성 인지 여부 | 1) 화학사고예방관리계획의 중요성을 알고 계십니까? | <input type="checkbox"/> 적정 <input type="checkbox"/> 미흡 |
| 2) 화학사고 예방을 위한 교육·훈련 수준 | 2-1) 최근 이수한 화학사고 예방을 위한 교육은 어떤 것이며 업무에 어느 정도 도움이 된다고 생각하십니까? | |
| | 2-2) 교육·훈련 프로그램은 직원 수요조사를 통해 이루어지고 있습니까? | |
| 3) 대표 사고시나리오 및 응급조치 계획 숙지 여부 | 3-1) 사업장의 대표적인 사고시나리오는 무엇이며 영향범위를 알고 있습니까? | |
| | 3-2) 화학사고 발생 시 방재요령을 알고 있습니까? | |
| | 3-3) 화학사고 발생 시 대피요령에 대해 알고 있습니까? | |
| 4) 보유 방재장비 및 개인보호구 활용·관리 수준 | 4-1) 해당 부서에서 보유 중인 방재장비(긴급세척시설, 중화제 포함)의 목록 및 수량, 위치를 알고 있습니까? | |
| | 4-2) 취급공정의 상황별 방재장비 사용방법 및 개인보호구 사용 방법을 알고 있습니까? | |
| | 4-3) 보호장구 점검 및 교체주기 등을 알고 있습니까? | |
| 5) 화학사고 발생 시 경보내용·내부 전파 및 신고 방법 | 5-1) 화학사고 발생 시 경보내용을 알고 있습니까? | |

| 평가내용 | 점검항목 | 평가결과 |
|---|---|--|
| 5) 화학사고 발생 시 경보내용·내부 전파 및 신고 방법 | 5-2) 화학사고 발생 시 내부/외부 전파 및 신고 방법을 알고 있습니까? | <input type="checkbox"/> 적정 <input type="checkbox"/> 미흡 |
| | 5-3) 화학사고 발생 시 비상통제실 내 비치하는 품목 및 자료에 대해 알고 있습니까? | |
| | 5-4) 주민고지를 하는 취지는 알고 있습니까? | |
| | 5-5) 야간 및 공휴일 등의 취약시간대 사고 발생 시 사업장 내부 비상연락체계를 알고 있습니까? | |
| | 5-6) 인사이동 등으로 인원 변경 시, 비상연락체계 및 비상대응조직을 어떻게 현행화하고 있습니까? | |
| | 5-7) 비상상황 발생 시 신속한 보고가 이루어질 수 있는 시스템을 갖추고 있습니까? | |
| | 5-8) 취급하고 있는 유해화학물질의 종류와 사고 시 이와 관련된 위험에 대해 알고 있습니까? | |
| | 5-9) 제공받은 개인 보호구 또는 특수 화학 보호구를 올바르게 선택하여 사용하는 방법을 알고 있습니까? | |
| 6) 안전문화 구축 및 정착을 위한 사업장 직원 참여 활동 수준 | 6-1) 사업장 내 안전문화 구축 및 정착을 위한 추진업무 중 본인이 참여하고 있는 것이 있습니까? | |
| | 6-2) 사업부서(생산, 공무 등)간 업무협조 및 상호협력은 원활하게 이뤄지고 있다고 생각합니까? | |
| 7) 화학사고예방관리 계획서 변경내역 관리 체계 | 7) 화학사고예방관리계획의 변경 발생 시 변경내역관리 및 이행과 관련된 어려운 점은 무엇입니까? | |

참고사항

- 1) 사전관리방침 (4) 참조
- 2) 내부비상대응계획 (5) 참조
- 3) 외부비상대응계획 (6) 참조

② 유해화학물질 취급자, 안전환경담당자, 방재요원 등의 화학사고예방관리계획에 대한 이해도

② - 5. 협력업체

| | | | |
|------|--|-------------------------------|-------------------------------|
| 평가방향 | <ul style="list-style-type: none"> ● 화학사고예방관리계획 중요성 인식 ● 취급물질(공정) 이해 및 응급조치 역량 강화 수준 | | |
| 점검방법 | <input checked="" type="checkbox"/> 면담 | <input type="checkbox"/> 기록검토 | <input type="checkbox"/> 현장확인 |

| 평가내용 | 점검항목 | 평가결과 |
|---------------------------------|--|--|
| 1) 화학사고예방관리 계획에 대한 중요성 인지 여부 | 1) 화학사고예방관리계획서에 대해 알고 있습니까? | <input type="checkbox"/> 적정 <input type="checkbox"/> 미흡 |
| 2) 화학사고 예방을 위한 교육·훈련 실시 | 2-1) 취급하는 화학물질의 유해·위험성 등에 대한 교육을 받고 있습니까? | |
| | 2-2) 취급하는 화학물질의 특성(인화점, ERPG-2, 독성 등), 위험성을 알고 있습니까? | |
| 3) 개인보호구 활용·관리 숙지 수준 | 3-1) 해당 부서에 비치되어 있는 방재장비 및 개인보호구는 어떤 것이 있습니까? | |
| | 3-2) 취급공정의 상황별 방재장비 활용방안 및 개인보호구 착용기준을 알고 있습니까? | |
| 4) 응급조치계획 숙지 수준 | 4-1) 취급공정의 비상상황 시 운전 절차를 알고 있습니까? | |
| | 4-2) 화학사고 피해 최소화를 위해 어떠한 노력을 하고 있습니까? | |
| 5) 화학사고 발생 시 경보내용·내부 전파 및 신고 방법 | 5-1) 화학사고 발생 시 내부 전파 및 신고 방법을 알고 있습니까? | |
| | 5-2) 화학사고 발생 시 즉시 신고 기준에 대해 알고 있습니까? | |
| | 5-3) 대피상황 발생 시 경보방법 및 집결지에 대해 알고 있습니까? | |

참고사항

- 1) 교육·훈련계획 (4-가-3) 참조
- 2) 내부비상대응계획 (5) 참조
- 3) 외부비상대응계획 (6) 참조

기록검토

나. 화학사고 예방 활동의 적절성

① 화학사고예방관리계획 자체점검 실시 및 결과 활용

| | | | |
|------|---|--|-------------------------------|
| 평가방향 | <ul style="list-style-type: none"> ● 화학사고예방관리계획의 자율적 이행점검 관리 기반 구축 ● 자체점검을 통한 사업장 안전관리체계 개선 | | |
| 점검방법 | <input type="checkbox"/> 면담 | <input checked="" type="checkbox"/> 기록검토 | <input type="checkbox"/> 현장확인 |

| 평가내용 | 점검항목 | 평가결과 |
|---------------------------|--|---|
| 1) 자체점검 운영기반 수립 및 자율이행 여부 | 1-1) 자체점검 실시 여부 | <input type="checkbox"/> 적정 이행 <input type="checkbox"/> 개선 필요 |
| | 1-2) 매년 화학사고예방관리계획서에 대한 자체점검 운영계획 수립 여부 | <input type="checkbox"/> 적정 이행 <input type="checkbox"/> 개선 필요 <input type="checkbox"/> 특이사항(내용:) |
| | 1-3) 당해연도 운영계획에 따른 자체점검 결과 보고(사업주 또는 공장장) 여부 | <input type="checkbox"/> 적정 이행 <input type="checkbox"/> 개선 필요 <input type="checkbox"/> 특이사항(내용:) |
| 2) 자체점검 운영 및 환류 체계 | 2-1) 자체점검 결과에 따른 변경사항의 기록·관리여부 | <input type="checkbox"/> 적정 이행 <input type="checkbox"/> 개선 필요 <input type="checkbox"/> 특이사항(내용:) |
| | 2-2) 자체점검 개선결과에 대한 근로자 인지(정보공유) 여부 | <input type="checkbox"/> 적정 이행 <input type="checkbox"/> 개선 필요 <input type="checkbox"/> 특이사항(내용:) |
| | 2-3) 자체점검 운영계획에 대한 검토 및 개선사항 발굴 여부 | <input type="checkbox"/> 적정 이행 <input type="checkbox"/> 개선 필요 <input type="checkbox"/> 특이사항(내용:) |
| 3) 자체점검 제출 여부 (1군) | 3) 화학물질안전원에 자체점검결과 제출 여부(1군 사업장) | <input type="checkbox"/> 적정 이행 <input type="checkbox"/> 개선 필요 <input type="checkbox"/> 특이사항(내용:) |
| <기타사항 : 점검반 기재> | · 자체점검 실시 및 운영에 따른 잘된 점 또는 우수성과(사례) : | |

참고사항

- 1) 자체점검계획 (4-가-4) 참조
- 2) 안전관리운영계획(4-가-1,2) 참조

② 기본정보, 시설정보 등의 변경사항 기록·보관 및 화학사고예방관리계획서 반영

| | | | |
|------|--|--|-------------------------------|
| 평가방향 | <ul style="list-style-type: none"> ● 화학사고예방관리계획서 변경내역 관리체계 구축 ● 화학사고예방관리계획서 변경내역 현행화 최신화 | | |
| 점검방법 | <input type="checkbox"/> 면담 | <input checked="" type="checkbox"/> 기록검토 | <input type="checkbox"/> 현장확인 |

| 평가내용 | 점검항목 | 평가결과 |
|----------------------------------|--|---|
| 1) 화학사고예방관리계획서 변경내역 관리 및 최신화 | 1) 변경내역 최신화 여부 | <input type="checkbox"/> 적정 이행 <input type="checkbox"/> 개선 필요 |
| 2) 화학사고예방관리계획서 변경내역 관리체계 구축 및 운영 | 2-1) 생산, 공무 및 환경안전부서간 화학사고예방관리계획서 변경에 대한 유기적인 협력체계 구축 여부 * 자료의 일치화(최신화)를 위한 부서간 역할/권한 및 총괄관리 등의 체계 명확화 여부 | <input type="checkbox"/> 적정 이행 <input type="checkbox"/> 개선 필요 <input type="checkbox"/> 특이사항(내용:) |
| | 2-2) 변경관리 체계를 통한 주기적 점검 여부 | <input type="checkbox"/> 적정 이행 <input type="checkbox"/> 개선 필요 <input type="checkbox"/> 특이사항(내용:) |
| | 2-3) 변경내역에 대한 결과보고(사업주 또는 공장장) 여부 | <input type="checkbox"/> 적정 이행 <input type="checkbox"/> 개선 필요 <input type="checkbox"/> 특이사항(내용:) |
| | 2-4) 변경사항에 대한 해당 근로자 인지(정보공유) 여부 | <input type="checkbox"/> 적정 이행 <input type="checkbox"/> 개선 필요 <input type="checkbox"/> 특이사항(내용:) |
| <기타사항 : 점검반 기재> | · 변경관리 체계 운영에 따른 잘된 점 또는 우수성과(사례) : | |

참고사항

1) 변경관리 (4-가-2) 참조

③ 고정식 유해감지시설, 경보시설 등의 점검 및 검·교정 등 유지관리

| | | | |
|------|--|--|-------------------------------|
| 평가방향 | <ul style="list-style-type: none"> 고정식 유해감지, 경보시설의 점검 및 검·교정 등 유지관리 안전밸브, 파열판 및 배출물질 처리시설 유지관리 | | |
| 점검방법 | <input type="checkbox"/> 면담 | <input checked="" type="checkbox"/> 기록검토 | <input type="checkbox"/> 현장확인 |

| 평가내용 | 점검항목 | 평가결과 |
|---|---|---|
| 1) 고정식 유해감지시설 검·교정, 안전밸브 및 파열판, 배출물질 처리시설 운영계획에 따른 관리 여부 | 1-1) 고정식 유해감지시설, 경보시설 점검 및 검·교정 등 유지관리 여부 | <input type="checkbox"/> 적정 이행 <input type="checkbox"/> 개선 필요 |
| | 1-2) 안전밸브, 파열판 및 배출물질 처리시설의 점검 등 유지관리 여부 | <input type="checkbox"/> 적정 이행 <input type="checkbox"/> 개선 필요 |
| 2) 고정식 유해감지시설 검·교정, 안전밸브 및 파열판, 배출물질 처리시설 유지관리 체계 구축 및 운영 | 2-1) 고정식 유해감지시설, 경보시설의 점검 및 검·교정 등 유지관리 체계 마련 및 실행여부 | <input type="checkbox"/> 적정 이행 <input type="checkbox"/> 개선 필요 <input type="checkbox"/> 특이사항(내용:) |
| | 2-2) 안전밸브, 파열판 및 배출물질 처리시설의 점검 등 유지관리 체계 마련 및 실행 여부 | <input type="checkbox"/> 적정 이행 <input type="checkbox"/> 개선 필요 <input type="checkbox"/> 특이사항(내용:) |
| | 2-3) 유지관리 결과 보고(부서장) | <input type="checkbox"/> 적정 이행 <input type="checkbox"/> 개선 필요 <input type="checkbox"/> 특이사항(내용:) |
| <기타사항 : 점검반 기재> | · 유지관리체계 운영에 따른 잘된 점 또는 우수성과(사례) : | |

참고사항

- 고정식 유해감지시설 명세 및 배치도 (2-나-2) 참조
 ※ 2015년 이전 착공한 시설의 경우 추가안전관리방안* 적용 확인
 * 추가안전관리방안 : 감지·경보를 설치하기 곤란한 경우 1) 감시인(감시만 전담하는 인력),
 2) CCTV(실시간 모니터링 가능한 경우)
- 안전밸브 및 파열판 명세(2-나-3) 참조
- 배출물질 처리시설 현황(2-나-4) 참조

4 안전관리계획 운영 및 사고위험도 감소를 위한 안전성 추가 개선 계획 실행

| | | | |
|------|---|--|-------------------------------|
| 평가방향 | <ul style="list-style-type: none"> ● 사업장 화학안전관리 운영계획 이행 ● 사업장 화학안전관리 운영계획 자율진단 및 개선 | | |
| 점검방법 | <input type="checkbox"/> 면담 | <input checked="" type="checkbox"/> 기록검토 | <input type="checkbox"/> 현장확인 |

| 평가내용 | 점검항목 | 평가결과 |
|------------------------|---|---|
| 1) 안전관리 운영계획에 대한 실행 | 1-1) 안전관리 목표 달성을 위한 추진사항 이행(아래 세부항목 포함)여부 • 사업장 안전문화 정착을 위한 실천계획 이행 여부 • 안전관리계획에 따른 설비 및 장치 점검 이행 여부 • 이외 세부추진사항 이행 여부 | <input type="checkbox"/> 적정 이행 <input type="checkbox"/> 개선 필요 |
| | 1-2) 주기적 점검실시 결과 및 개선사항 보고(사업주 또는 공장장) 여부 | <input type="checkbox"/> 적정 이행 <input type="checkbox"/> 개선 필요 <input type="checkbox"/> 특이사항(내용:) |
| | 1-3) 개선사항에 대한 성실한 실행 여부 | <input type="checkbox"/> 적정 이행 <input type="checkbox"/> 개선 필요 <input type="checkbox"/> 특이사항(내용:) |
| 2) 안전관리 실행 결과에 대한 자율진단 | 2-1) 연차별 안전관리 계획(안전관리 비전, 추진전략 및 세부 실천사항 등)에 대한 주기적인 진단 실시 여부 | <input type="checkbox"/> 적정 이행 <input type="checkbox"/> 개선 필요 <input type="checkbox"/> 특이사항(내용:) |
| | 2-2) 사업장 내 화학안전 업무 전담조직(인력)의 구성 적정성 | <input type="checkbox"/> 적정 이행 <input type="checkbox"/> 개선 필요 |
| | 2-3) 안전관리계획 변경 또는 개선사항에 대한 근로자 인지(정보공유) 여부 | <input type="checkbox"/> 적정 이행 <input type="checkbox"/> 개선 필요 <input type="checkbox"/> 특이사항(내용:) |
| <기타사항 : 점검반 기재> | · 안전관리계획에 따른 이행 및 환류에 따른 잘된 점 또는 우수성과(사례) : | |

참고사항

- 1) 안전관리운영계획 (4-가-1) 참조
- 1) 안전관리운영계획의 실행 및 변경관리 (4-가-2) 참조

다. 화학사고 대비 활동의 적절성

① 화학사고 대비 교육·훈련 연간 계획 수립, 결과 보고 및 사후 관리

| | | | |
|------|-----------------------------------|--|-------------------------------|
| 평가방향 | ● 화학사고 예방 및 피해 최소화를 위한 교육·훈련 운영관리 | | |
| 점검방법 | <input type="checkbox"/> 면담 | <input checked="" type="checkbox"/> 기록검토 | <input type="checkbox"/> 현장확인 |

| 평가내용 | 점검항목 | 평가결과 |
|--------------------------|--|---|
| 1) 교육·훈련 추진계획 대비 이행 및 환류 | 1-1) 화학사고예방분야 교육·훈련 계획 대비 실시 여부 | <input type="checkbox"/> 적정 이행 <input type="checkbox"/> 개선 필요 |
| | 1-2) 교육·훈련 계획 대비 이행 결과보고(부서장) 여부 | <input type="checkbox"/> 적정 이행 <input type="checkbox"/> 개선 필요 <input type="checkbox"/> 특이사항(내용:) |
| | 1-3) 매년 화학사고 전 분야 대한 교육·훈련* 계획 수립 여부 * 화학물질관리법 시행규칙 제37조에 따른 법정교육을 포함하여 화학사고 예방·대비·대응·복구체계 확립에 필요한 교육, 유관기관 간 합동훈련, 응급조치훈련 등 사고예방 및 대응 관련 훈련 포함 | <input type="checkbox"/> 적정 이행 <input type="checkbox"/> 개선 필요 <input type="checkbox"/> 특이사항(내용:) |
| | 1-4) 교육·훈련 평가결과에 대한 다음 연도 교육·훈련 계획 반영 등 환류 체계 운영 여부 | <input type="checkbox"/> 적정 이행 <input type="checkbox"/> 개선 필요 <input type="checkbox"/> 특이사항(내용:) |
| 〈기타사항 : 점검반 기재〉 | · 교육·훈련 실시 및 환류에 따른 잘된 점 또는 우수성과(사례) : | |

참고사항

1) 교육·훈련 계획 (4-가-3) 참조

② 확산방지설비 및 방재장비·물품의 유효성

| | | | |
|------|--------------------------------------|--|-------------------------------|
| 평가방향 | ● 확산방지설비 및 방재장비(물품)의 관리 체계 구축 및 운영관리 | | |
| 점검방법 | <input type="checkbox"/> 면담 | <input checked="" type="checkbox"/> 기록검토 | <input type="checkbox"/> 현장확인 |

| 평가내용 | 점검항목 | 평가결과 |
|----------------------------|--|---|
| 1) 확산방지설비 및 방재장비(물품)의 운영관리 | 1-1) 확산방지설비(방류벽, 방류턱, 트렌치 등) 및 방재장비(물품)의 주기적 점검 여부 | <input type="checkbox"/> 적정 이행 <input type="checkbox"/> 개선 필요 |
| | 1-2) 매년 확산방지설비 및 방재장비(물품)의 운영·관리 계획 수립 여부 | <input type="checkbox"/> 적정 이행 <input type="checkbox"/> 개선 필요 <input type="checkbox"/> 특이사항(내용:) |
| | 1-3) 운영·관리계획에 따른 이행 및 결과 보고(부서장) 여부 | <input type="checkbox"/> 적정 이행 <input type="checkbox"/> 개선 필요 <input type="checkbox"/> 특이사항(내용:) |
| | 1-4) 방재장비(물품)의 보유현황 최신화 여부 | <input type="checkbox"/> 적정 이행 <input type="checkbox"/> 개선 필요 <input type="checkbox"/> 특이사항(내용:) |
| | 1-5) 화학사고예방계획에 따른 방재장비(물품) 확충계획 실행 여부 | <input type="checkbox"/> 적정 이행 <input type="checkbox"/> 개선 필요 <input type="checkbox"/> 특이사항(내용:) |
| <기타사항 : 점검반 기재> | · 확산방지설비 및 방재장비(물품)의 운영·관리결과 잘된 점 또는 우수성과(사례) : | |

참고사항

- 1) 확산방지설비 현황 및 배치도 (2-나-1) 참조
 - ※ 취급시설 정기검사 또는 안전진단 결과서 (방류벽, 방류턱, 트렌치 등) 참조 필요
 - ※ 2015년 이전 착공한 시설의 경우 '추가안전관리방안 적용 여부' 확인
 - 추가안전관리방안 : 감지기 또는 CCTV 추가 설치
- 2) 방재인력·장비·물품 운용 계획 (5-가-2) 참조

③ 사업장 내·외부 여건 변화에 따른 공공수용체, 환경수용체 등 주변 환경 변화 여부 확인

| | | | |
|------|--|--|-------------------------------|
| 평가방향 | ● 사업장 주변 환경(공공수용체, 환경수용체) 변화에 대한 현행화 최신화 | | |
| 점검방법 | <input type="checkbox"/> 면담 | <input checked="" type="checkbox"/> 기록검토 | <input type="checkbox"/> 현장확인 |

| 평가내용 | 점검항목 | 평가결과 |
|----------------------------|---|---|
| 1) 사업장 주변 환경 변화에 대한 주기적 관리 | 1-1) 사업장 내부요인에 따른 영향범위 변화(주민 수, 공공·환경수용체, 주요 보호 대상 위치 등)에 대한 점검 실행 여부 | <input type="checkbox"/> 적정 이행 <input type="checkbox"/> 개선 필요 |
| | 1-2) 사업장 외부 주변 환경변화에 대한 주기적 점검 실행 여부 | <input type="checkbox"/> 적정 이행 <input type="checkbox"/> 개선 필요 |
| | 1-3) 주기적 점검 결과에 대한 장외정보 최신화 및 변경제출 대상 여부 판단 (해당 시) | <input type="checkbox"/> 적정 이행 <input type="checkbox"/> 개선 필요 <input type="checkbox"/> 특이사항(내용:) |

참고사항

- 1) 주변 환경정보 (1-다-3) 참조
※ [별지 제8호 서식]
- 2) 사업장 주변 지역 사고영향평가(3-나-1,2) 참조

4 운전책임자 및 작업자, 피해 우려 인원 등의 현황 관리

| | | | |
|------|---|--|-------------------------------|
| 평가방향 | ● 화학사고 발생에 대비한 운전책임자, 작업자 및 피해 우려 인원 현황관리 체계 구축 | | |
| 점검방법 | <input type="checkbox"/> 면담 | <input checked="" type="checkbox"/> 기록검토 | <input type="checkbox"/> 현장확인 |

| 평가내용 | 점검항목 | 평가결과 |
|--------------------------|--|---|
| 1) 피해 우려 인원에 대한 관리 및 최신화 | 1-1) 취급 시설별 또는 공정별 피해 우려 인원에 대한 주기적 최신화 여부 | <input type="checkbox"/> 적정 이행 <input type="checkbox"/> 개선 필요 |
| | 1-2) 취급 시설별 또는 공정별 피해 우려 인원 확인 체계 마련 여부 | <input type="checkbox"/> 적정 이행 <input type="checkbox"/> 개선 필요 <input type="checkbox"/> 특이사항(내용:) |
| <기타사항 : 점검반 기재> | · 피해 우려 인원 확인 체계 마련에 따른 잘된 점 또는 우수성과(사례) : | |

참고사항

1) 화학사고 발생 시 가동중지 권한 및 절차 (5-가-1) 참조

라. 화학사고 내부비상대응계획의 작동성

① 대표 공정별 응급조치계획의 작동성

| | | | |
|------|---|--|-------------------------------|
| 평가방향 | ● 대표 공정별 응급조치 계획에 대한 대응절차 및 장비 활용에 대한 작동성 | | |
| 점검방법 | <input type="checkbox"/> 면담 | <input checked="" type="checkbox"/> 기록검토 | <input type="checkbox"/> 현장확인 |

| 평가내용 | 점검항목 | 평가결과 |
|---|--|---|
| 1) 대표 공정별 응급조치계획의 주기적 점검 및 훈련을 통한 작동성 점검 | 1-1) 응급조치 계획 및 변경사항 최신화 여부 | <input type="checkbox"/> 적정 이행 <input type="checkbox"/> 개선 필요 |
| | 1-2) 대표 공정별 응급조치계획 작동성 점검 체계 구축 여부 | <input type="checkbox"/> 적정 이행 <input type="checkbox"/> 개선 필요 <input type="checkbox"/> 특이사항(내용:) |
| | 1-3) 응급조치 작동성 점검 결과보고(부서장) | <input type="checkbox"/> 적정 이행 <input type="checkbox"/> 개선 필요 <input type="checkbox"/> 특이사항(내용:) |
| | 1-4) 점검 결과에 대한 개선사항 반영 여부 | <input type="checkbox"/> 적정 이행 <input type="checkbox"/> 개선 필요 <input type="checkbox"/> 특이사항(내용:) |
| | 1-5) 개선계획에 따른 재교육/훈련 실시 여부 | <input type="checkbox"/> 적정 이행 <input type="checkbox"/> 개선 필요 <input type="checkbox"/> 특이사항(내용:) |
| <기타사항 : 점검반 기재> | · 응급조치계획의 작동성 점검 및 체계운영에 따른 잘된 점 또는 우수성과(사례) : | |

참고사항

- 1) 사고 시나리오 선정 (3-가-3) 참조
- 2) 응급조치계획 (5-가-4) 참조

② 비상연락체계 및 비상대응조직의 적절성 및 현행화

| | | | |
|------|------------------------------------|--|-------------------------------|
| 평가방향 | ● 비상대응체계의 작동성 확보를 위한 관리체계 및 개선 충실도 | | |
| 점검방법 | <input type="checkbox"/> 면담 | <input checked="" type="checkbox"/> 기록검토 | <input type="checkbox"/> 현장확인 |

| 평가내용 | 점검항목 | 평가결과 |
|--|--|---|
| 1) 비상대응체계(연락체계, 대응조직) 작동성 유지를 위한 사업장 노력 수준 | 1-1) 사업장 내·외부 비상대응체계 최신화 여부 | <input type="checkbox"/> 적정 이행 <input type="checkbox"/> 개선 필요 |
| | 1-2) 비상대응체계 작동성 점검 여부 * 비상대응 및 사고신고체계 (예, 비상연락, 긴급문자, 모의훈련 등을 활용) | <input type="checkbox"/> 적정 이행 <input type="checkbox"/> 개선 필요 <input type="checkbox"/> 특이사항(내용:) |
| | 1-3) 비상대응체계 작동성 점검 결과보고(부서장) 여부 | <input type="checkbox"/> 적정 이행 <input type="checkbox"/> 개선 필요 <input type="checkbox"/> 특이사항(내용:) |
| | 1-4) 비상대응 체계 개선 결과에 대한 근로자 교육 실시 여부 | <input type="checkbox"/> 적정 이행 <input type="checkbox"/> 개선 필요 <input type="checkbox"/> 특이사항(내용:) |
| <기타사항 : 점검반 기재> | · 비상대응체계의 작동성 점검결과 잘된 점 또는 우수성과(사례) : | |

참고사항

1) 비상대응체계 (4-나-1~3) 참조

③ 사업장 내부 비상대피 계획의 적절성

| | | | |
|------|--|--|-------------------------------|
| 평가방향 | <ul style="list-style-type: none"> 비상 시 활용가능한 비상통신, 경보시스템 및 비상전원에 대한 주기적 관리 공동비상대응계획 운영계획 수립 | | |
| 점검방법 | <input type="checkbox"/> 면담 | <input checked="" type="checkbox"/> 기록검토 | <input type="checkbox"/> 현장확인 |

| 평가내용 | 점검항목 | 평가결과 |
|--------------------------------|---|---|
| 1) 비상통신, 경보시스템, 비상전원 운영·관리 최신화 | 1-1) 비상통신, 경보시스템, 비상전원(비상발전기, UPS 등) 운영계획에 따른 점검 여부 | <input type="checkbox"/> 적정 이행 <input type="checkbox"/> 개선 필요 |
| | 1-2) 점검결과 보고(부서장) 여부 | <input type="checkbox"/> 적정 이행 <input type="checkbox"/> 개선 필요 <input type="checkbox"/> 특이사항(내용:) |
| | 1-3) 결과에 따른 개선 여부 | <input type="checkbox"/> 적정 이행 <input type="checkbox"/> 개선 필요 <input type="checkbox"/> 특이사항(내용:) |
| | 1-4) 변경사항 및 개선결과에 대한 근로자 인지(정보공유) 여부 | <input type="checkbox"/> 적정 이행 <input type="checkbox"/> 개선 필요 <input type="checkbox"/> 특이사항(내용:) |
| 2) 공동비상대응계획 운영계획 작동성 (해당시) | 2-1) 공동비상대응계획 작동성(모의/합동 훈련 등) 점검 여부 | <input type="checkbox"/> 적정 이행 <input type="checkbox"/> 개선 필요 <input type="checkbox"/> 특이사항(내용:) |
| | 2-2) 공동비상대응계획 작동성점검 분석 및 변경에 따른 수정 검토 여부 | <input type="checkbox"/> 적정 이행 <input type="checkbox"/> 개선 필요 <input type="checkbox"/> 특이사항(내용:) |
| | 2-3) 공동비상대응계획 작동성점검 결과보고(사업주 or 공장장) 및 최신화 여부 | <input type="checkbox"/> 적정 이행 <input type="checkbox"/> 개선 필요 <input type="checkbox"/> 특이사항(내용:) |
| <기타사항 : 점검반 기재> | · 비상통신, 경보시스템, 비상전원 운영 및 공동비상대응계획의 작동성 점검 결과 잘된 점 또는 우수성과(사례) : | |

| | |
|------|-----------------------------|
| 참고사항 | 1) 사업장 내부 경보전달체계 (5-가-3) 참조 |
|------|-----------------------------|

4 화학사고 사후조치 계획의 적절성

| | | | |
|-------------|--|--|-------------------------------|
| 평가방향 | ● 화학사고 발생 시 재발방지를 위한 사고조사 및 신속한 사고복구 운영관리 체계 | | |
| 점검방법 | <input type="checkbox"/> 면담 | <input checked="" type="checkbox"/> 기록검토 | <input type="checkbox"/> 현장확인 |

| 평가내용 | 점검항목 | 평가결과 |
|-------------------------------------|--|---|
| 1) 사고복구 및 2차 오염사고 대비 체계 마련 여부 | 1-1) 환경복원 전문업체 등의 사전 확보 및 사전협의 여부 (MOU, 사전 계약, 전자우편 등) | <input type="checkbox"/> 적정 이행 <input type="checkbox"/> 개선 필요 |
| | 1-2) 사고복구 및 2차 오염사고 대응계획 작동성(모의훈련 등) 점검 및 개선 여부 | <input type="checkbox"/> 적정 이행 <input type="checkbox"/> 개선 필요 <input type="checkbox"/> 특이사항(내용:) |
| 2) 책임보험 갱신 여부 | 1) 책임보험 갱신 여부 및 변경사항(허가증의 물질 변경 등) 일치 여부 (1군에 한함) | <input type="checkbox"/> 적정 이행 <input type="checkbox"/> 개선 필요 <input type="checkbox"/> 특이사항(내용:) |
| 3) 사고 재발방지를 위한 사고조사 이행 및 관리체계 마련 여부 | 1) 사고조사 계획에 따라 도출된 사고원인 분석, 사고 재발방지대책 등에 따른 체계적 후속조치 반영 여부(사고(아차사고 포함)가 발생한 경우 조사 실적 확인) | <input type="checkbox"/> 적정 이행 <input type="checkbox"/> 개선 필요 <input type="checkbox"/> 특이사항(내용:) |
| 〈기타사항 : 점검반 기재〉 | · 사고조사 및 사고복구 체계운영에 따른 잘된 점 또는 우수성과(사례) : | |

참고사항

1) 화학사고 사후조치 (5-나-1, 2) 참조

현장확인

나. 화학사고 예방 활동의 적절

② 기본정보, 시설정보 등의 변경사항 기록·보관 및 화학사고예방관리계획서 반영

| | | | |
|------|--|-------------------------------|--|
| 평가방향 | <ul style="list-style-type: none"> ● 화학사고예방관리계획서 변경내역 관리 체계 ● 화학사고예방관리계획서 변경내역 최신화 | | |
| 점검방법 | <input type="checkbox"/> 면담 | <input type="checkbox"/> 기록검토 | <input checked="" type="checkbox"/> 현장확인 |

| 평가내용 | 점검항목 | 평가결과 |
|---------------------------------|---|--|
| 1) 화학사고예방관리계획서 변경내역 관리 및 최신화 여부 | 1) 변경된 정보에 대한 현장 일치* 여부 * 주요변경사항 중심으로 현장 반영 및 일치 여부 확인 | <input type="checkbox"/> 적정 이행 <input type="checkbox"/> 개선 필요 |

참고사항

1) 변경관리 (4-가-2) 참조

③ 고정식 유해감지시설, 경보시설 등의 점검 및 검·교정 등 유지관리

| | | | |
|------|--|-------------------------------|--|
| 평가방향 | <ul style="list-style-type: none"> ● 고정식 유해감지 및 경보시설 점검 및 검·교정 유지관리 ● 안전밸브 및 파열판, 배출물질 처리시설 유지관리 | | |
| 점검방법 | <input type="checkbox"/> 면담 | <input type="checkbox"/> 기록검토 | <input checked="" type="checkbox"/> 현장확인 |

| 평가내용 | 점검항목 | 평가결과 |
|--------------------------|--------------------------------|--|
| 1) 고정식 유해감지시설 설치 및 유지·관리 | 1-1) 감지설비 설치 및 유지관리(경보설정 값) 여부 | <input type="checkbox"/> 적정 이행 <input type="checkbox"/> 개선 필요 |

참고사항

1) 고정식 유해감지시설 명세 및 배치도 (2-나-2) 참조
 ※ 2015년 이전 착공한 시설의 경우 추가안전관리방안* 적용 확인
 * 추가안전관리방안 : 검지·경보를 설치하기 곤란한 경우 1) 감시인(감시만 전담하는 인력),
 2) CCTV(실시간 모니터링 가능한 경우)

다. 화학사고 대비 활동의 적절성

② 확산방지설비 및 방재장비·물품의 유효성

| | | | |
|------|--------------------------------------|-------------------------------|--|
| 평가방향 | ● 확산방지설비 및 방재장비(물품)의 관리 체계 구축 및 운영관리 | | |
| 점검방법 | <input type="checkbox"/> 면담 | <input type="checkbox"/> 기록검토 | <input checked="" type="checkbox"/> 현장확인 |

| 평가내용 | 점검항목 | 평가결과 |
|-----------------------------------|---|--|
| 1) 확산방지설비(방류벽, 방류턱, 트렌치 등)의 유지·관리 | 1) 확산방지설비(방류벽, 방류턱, 트렌치 등)의 유지·관리 여부 | <input type="checkbox"/> 적정 이행 <input type="checkbox"/> 개선 필요 |
| 2) 방재장비(물품)의 설치 적정성(현장, 비상통제실 등) | 2-1) 화학사고예방계획에 따른 방재장비(물품)의 현장 비치 일치 여부 2-2) 비상통제실 또는 현장 접근성을 고려한 방재장비(물품) 비치 여부 | <input type="checkbox"/> 적정 이행 <input type="checkbox"/> 개선 필요 |
| 3) 방재장비(물품) 유지·관리(교체 주기 등) | 1) 방재장비·방재물품(세안 설비, 방독면 필터, 정화통 등)의 유지·관리 여부 | <input type="checkbox"/> 적정 이행 <input type="checkbox"/> 개선 필요 |

참고사항

- 1) 확산방지설비 현황 및 배치도 (2-나-1) 참조
 - ※ 취급시설 정기검사 또는 안전진단 결과서 (방류벽, 방류턱, 트렌치 등) 참조 필요
 - ※ 2015년 이전 착공한 시설의 경우 '추가안전관리방안 적용 여부' 확인
 - 추가안전관리방안 : 감지기 또는 CCTV 추가 설치
- 2) 방재인력·장비·물품 운용 계획 (5-가-2) 참조

라. 화학사고 내부비상대응계획의 작동성

① 대표 공정별 응급조치계획의 작동성

| | | | |
|------|---|-------------------------------|--|
| 평가방향 | ● 대표 공정별 응급조치 계획에 대한 대응절차 및 장비 활용에 대한 작동성 | | |
| 점검방법 | <input type="checkbox"/> 면담 | <input type="checkbox"/> 기록검토 | <input checked="" type="checkbox"/> 현장확인 |

| 평가내용 | 점검항목 | 평가결과 |
|-----------------------------------|--|--|
| 1) 내·외부 확산차단(봉쇄) 설비 및 방재장비(물품) 운영 | 1-1) 대표 공정별 사고시나리오에 따른 자동·수동 확산차단 (봉쇄) 설비의 설치 및 유효성 확인 | <input type="checkbox"/> 적정 이행 <input type="checkbox"/> 개선 필요 |

참고사항

- 1) 사고 시나리오 선정 (3-가-3) 참조
- 2) 응급조치계획 (5-가-4) 참조

② 비상연락체계 및 비상대응조직의 적절성 및 현행화

| | | | |
|------|---------------------------------|-------------------------------|--|
| 평가방향 | ● 비상대응체계의 작동성 확보를 위한 관리 체계 및 개선 | | |
| 점검방법 | <input type="checkbox"/> 면담 | <input type="checkbox"/> 기록검토 | <input checked="" type="checkbox"/> 현장확인 |

| 평가내용 | 점검항목 | 평가결과 |
|----------------|---|--|
| 1) 비상통제실 운영·관리 | 1) 비상통제실 내 화학사고예방관리계획에 따른 비상대응 연락체계, 조직도, 대응자료, 물품 등의 최신화 비치 여부 | <input type="checkbox"/> 적정 이행 <input type="checkbox"/> 개선 필요 |

참고사항

- 1) 비상대응체계 (4-나-1~3) 참조

㉓ 사업장 내부 비상대피 계획의 적절성

| | | | |
|-------------|---|-------------------------------|--|
| 평가방향 | <ul style="list-style-type: none"> ● 비상시 활용 가능한 비상통신, 경보시스템 및 비상전원에 대한 주기적 관리 ● 공동비상대응계획 운영계획 수립 여부 | | |
| 점검방법 | <input type="checkbox"/> 면담 | <input type="checkbox"/> 기록검토 | <input checked="" type="checkbox"/> 현장확인 |

| 평가내용 | 점검항목 | 평가결과 |
|---|--|--|
| 1) 비상통신, 경보시스템, 비상전원(비상발전기, UPS 등)의 유지·관리 | 1-1) 비상통신, 경보시스템, 비상전원(비상발전기, UPS 등)의 현장 설치 여부 | <input type="checkbox"/> 적정 이행 <input type="checkbox"/> 개선 필요 |
| | 1-2) 비상통신, 경보시스템, 비상전원(비상발전기, UPS 등) 시설 유지·관리 여부 | <input type="checkbox"/> 적정 이행 <input type="checkbox"/> 개선 필요 |

참고사항

1) 사업장 내부 경보전달체계 (5-가-3) 참조

Part 02

사업장 외부 활동

마. 화학사고 외부비상대응계획의 실효성

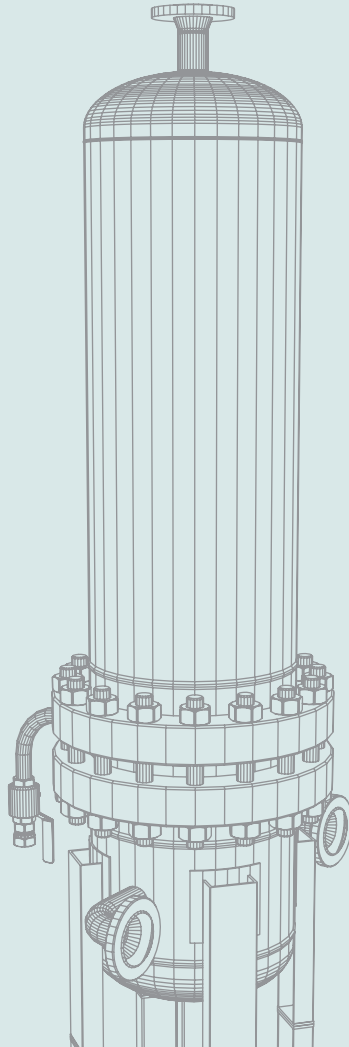

기록검토

마. 화학사고 외부비상대응계획의 실효성

① 비상시 대외소통 계획의 작동성

| | | | |
|------|---|--|-------------------------------|
| 평가방향 | ● 비상상황 발생 시 사업장과 외부대응기관간 유기적 연락체계 구축 및 대외 소통 시스템 작동성 유지 | | |
| 점검방법 | <input type="checkbox"/> 면담 | <input checked="" type="checkbox"/> 기록검토 | <input type="checkbox"/> 현장확인 |

| 평가내용 | 점검항목 | 평가결과 |
|----------------------|---|---|
| 1) 비상시 대외소통 운영 가능 여부 | 1-1) 유관기관 비상연락체계 최신화 여부 | <input type="checkbox"/> 적정 이행 <input type="checkbox"/> 개선 필요 |
| | 1-2) 비상시 신속한 대외소통 작동성(조직·임무, 이해당사자 목록, 정보 제공 방법 등)의 점검(상황훈련 등) 여부 | <input type="checkbox"/> 적정 이행 <input type="checkbox"/> 개선 필요 <input type="checkbox"/> 특이사항(내용:) |
| | 1-3) 점검 결과 보고(사업주 또는 공장장) 여부 | <input type="checkbox"/> 적정 이행 <input type="checkbox"/> 개선 필요 <input type="checkbox"/> 특이사항(내용:) |
| | 1-4) 개선사항에 대한 반영 여부 | <input type="checkbox"/> 적정 이행 <input type="checkbox"/> 개선 필요 <input type="checkbox"/> 특이사항(내용:) |
| | 1-5) 근로자 교육·훈련 실시 여부 | <input type="checkbox"/> 적정 이행 <input type="checkbox"/> 개선 필요 <input type="checkbox"/> 특이사항(내용:) |
| <기타사항 : 점검반 기재> | · 대외소통 작동성 점검 결과 잘된 점 또는 우수성과(사례) : | |

참고사항

1) 화학사고 발생 시 대외소통 계획 (6-가-1-가) 참조

② 평상시 지역사회와의 소통을 위한 주민간담회, 협의체 등의 운영(참여) 및 활동

| | | | |
|------|--|--|-------------------------------|
| 평가방향 | ● 지역사회와의 소통 및 정보공유 활성화를 위한 기업의 외부활동 참여 수준 평가 | | |
| 점검방법 | <input type="checkbox"/> 면담 | <input checked="" type="checkbox"/> 기록검토 | <input type="checkbox"/> 현장확인 |

| 평가내용 | 점검항목 | 평가결과 |
|-------------------------------------|---|---|
| 1) 평상시 지역사회와의 유기적 소통 및 정보공유 이행 및 관리 | 1-1) 평상시 유기적 소통 및 정보공유(협의체 참여, 화학안전문화 활동, 주민 간담회 등) 이행 여부 | <input type="checkbox"/> 적정 이행 <input type="checkbox"/> 개선 필요 |
| | 1-2) 지역사회 소통 및 정보공유 활동의 실효성 점검 여부 | <input type="checkbox"/> 적정 이행 <input type="checkbox"/> 개선 필요 <input type="checkbox"/> 특이사항(내용:) |
| | 1-3) 실효성 점검 결과를 반영한 지역사회 소통 및 정보공유 계획 수립 여부 | <input type="checkbox"/> 적정 이행 <input type="checkbox"/> 개선 필요 <input type="checkbox"/> 특이사항(내용:) |
| <기타사항 : 점검반 기재> | · 지역사회 소통 및 정보공유 활동에 따른 잘된 점 또는 우수성과(사례) : | |

참고사항

1) 평상시 화학사고 예방·대비를 위한 지역사회 소통 계획 (6-가-1-나) 참조

㉓ 지역비상대응기관, 인근 사업장과의 공조체계 운영 및 비상연락망 현행화

| | | | |
|-------------|--|--|-------------------------------|
| 평가방향 | ● 지역비상대응기관(인근 사업장들)간 공조체계, 비상연락체계 작동 가능성 | | |
| 점검방법 | <input type="checkbox"/> 면담 | <input checked="" type="checkbox"/> 기록검토 | <input type="checkbox"/> 현장확인 |

| 평가내용 | 점검항목 | 평가결과 |
|--|--|---|
| 1) 비상연락망의 주기적 관리 및 최신화 | 1-1) 비상연락망 점검 및 현행화 여부(유관기관 및 인근 사업장 포함) | <input type="checkbox"/> 적정 이행 <input type="checkbox"/> 개선 필요 |
| 2) 지역비상대응기관(인근 사업장) 간 공조체계 작동 가능성 | 2-1) 인근 사업장 간 화학사고 대응을 위한 공조체계(비상 대응 협정사항, 보유자산 지원, 합동 훈련 등) 점검 결과 보고(사업주 또는 공장장) 여부 | <input type="checkbox"/> 적정 이행 <input type="checkbox"/> 개선 필요 <input type="checkbox"/> 특이사항(내용:) |
| | 2-2) 지역비상대응기관과의 공조체계 활동(합동 훈련 등) 이행 여부 | <input type="checkbox"/> 적정 이행 <input type="checkbox"/> 개선 필요 <input type="checkbox"/> 특이사항(내용:) |
| | 2-3) 개선사항에 대한 반영 여부 | <input type="checkbox"/> 적정 이행 <input type="checkbox"/> 개선 필요 <input type="checkbox"/> 특이사항(내용:) |
| <기타사항 : 점검반 기재> | · 지역비상대응기관 간 공조체계 활동 및 점검 결과 잘된 점 또는 우수성과(사례) : | |

참고사항

1) 지역비상대응기관, 인근 사업장과의 공조체계 (6-가-2) 참조

4 인근 사업장 및 지역주민 보호 · 대피 계획의 적절성

| | | | |
|------|------------------------------------|--|-------------------------------|
| 평가방향 | ● 대피 계획에 대한 이행 및 활용 가능성 및 운영관리 적정성 | | |
| 점검방법 | <input type="checkbox"/> 면담 | <input checked="" type="checkbox"/> 기록검토 | <input type="checkbox"/> 현장확인 |

| 평가내용 | 점검항목 | 평가결과 |
|----------------------|--|---|
| 1) 주민보호 및 대피체계 운영·관리 | 1-1) 대피장소 지정 및 변경사항에 따른 관리 여부 | <input type="checkbox"/> 적정 이행 <input type="checkbox"/> 개선 필요 |
| | 1-2) 계획서에 작성된 대피장소(집결지, 대피소) 및 대피경로 등에 대해 현장 환경을 고려한 작동성 및 이행가능성 점검 여부 | <input type="checkbox"/> 적정 이행 <input type="checkbox"/> 개선 필요 <input type="checkbox"/> 특이사항(내용:) |
| | 1-3) 인근 사업장 및 지역주민에게 대피 정보(대피경보 체계, 대피소, 집결지, 대피경로 등)에 대한 공유 여부 | <input type="checkbox"/> 적정 이행 <input type="checkbox"/> 개선 필요 <input type="checkbox"/> 특이사항(내용:) |
| | 1-4) 대피장소, 대피경로 등 대피 계획 변경사항 발생에 따른 관리 체계(변경내역 관리대장 반영 및 화학사고예방관리계획서 반영 여부) 최신화 여부 | <input type="checkbox"/> 적정 이행 <input type="checkbox"/> 개선 필요 <input type="checkbox"/> 특이사항(내용:) |
| 〈기타사항 : 점검반 기재〉 | · 대피계획 활용성 점검 및 대피정보 공유 결과 잘된 점 또는 우수성과(사례) : | |

참고사항

1) 주민 보호·대피 계획 (6-나) 참조

⑤ 지역사회 고지 등 지역사회 정보 제공의 적극적 이행 및 실시여부 기록·보관

| | | | |
|-------------|----------------------------------|--|-------------------------------|
| 평가방향 | ● 화학사고 피해 최소화를 위한 지역사회 정보제공 및 관리 | | |
| 점검방법 | <input type="checkbox"/> 면담 | <input checked="" type="checkbox"/> 기록검토 | <input type="checkbox"/> 현장확인 |

| 평가내용 | 점검항목 | 평가결과 |
|-------------------------|---|--|
| 1) 지역사회 정보제공 여부 | 1) 민원 24를 통한 주민고지 및 계획된 다른 고지 이행 여부 | <input type="checkbox"/> 적정 이행 <input type="checkbox"/> 개선 필요 |
| 2) 정보제공 이행에 대한 변경 관리 여부 | 1) 지역사회 주민고지 변경사항에 대한 기록관리 및 변경고지 이행 여부 | <input type="checkbox"/> 적정 이행 <input type="checkbox"/> 개선 필요 |

참고사항

1) 지역사회 고지 계획 (6-다) 참조

